

注：除非另有说明，所有总成订购号都是缘板气囊。

型号	说明	总成订购号
1T14C-1	暗螺母, 1/4锥管螺纹	W01-358-5310
	暗螺母, 1/4锥管螺纹, 缓冲块	W01-358-5311
双帘布层气囊	暗螺母, 3/4锥管螺纹	W01-358-5305
	暗螺母, 3/4锥管螺纹, 缓冲块	W01-358-5306
	沉头孔钢缘环 1 3/4 螺钉, 螺母和垫圈	W01-358-5307
总重量 .....		2.95 kg.

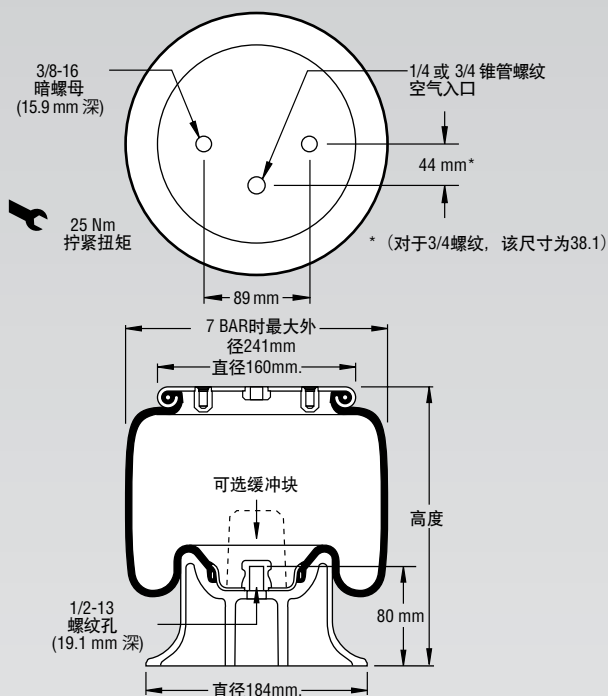

注：内压小于0.7巴时气囊将会压缩不正常。

注：图示为缘板气囊。此零件也可提供缘环结构。不包括螺钉。参见第8-10页的说明。

表压 (BAR)	载荷 (kN)	弹簧刚度 (kN/m)	自然频率 Hz
3	5.88	47	1.41
4	8.06	67	1.44
5	10.14	83	1.43
6	12.41	102	1.43
7	14.50	117	1.42

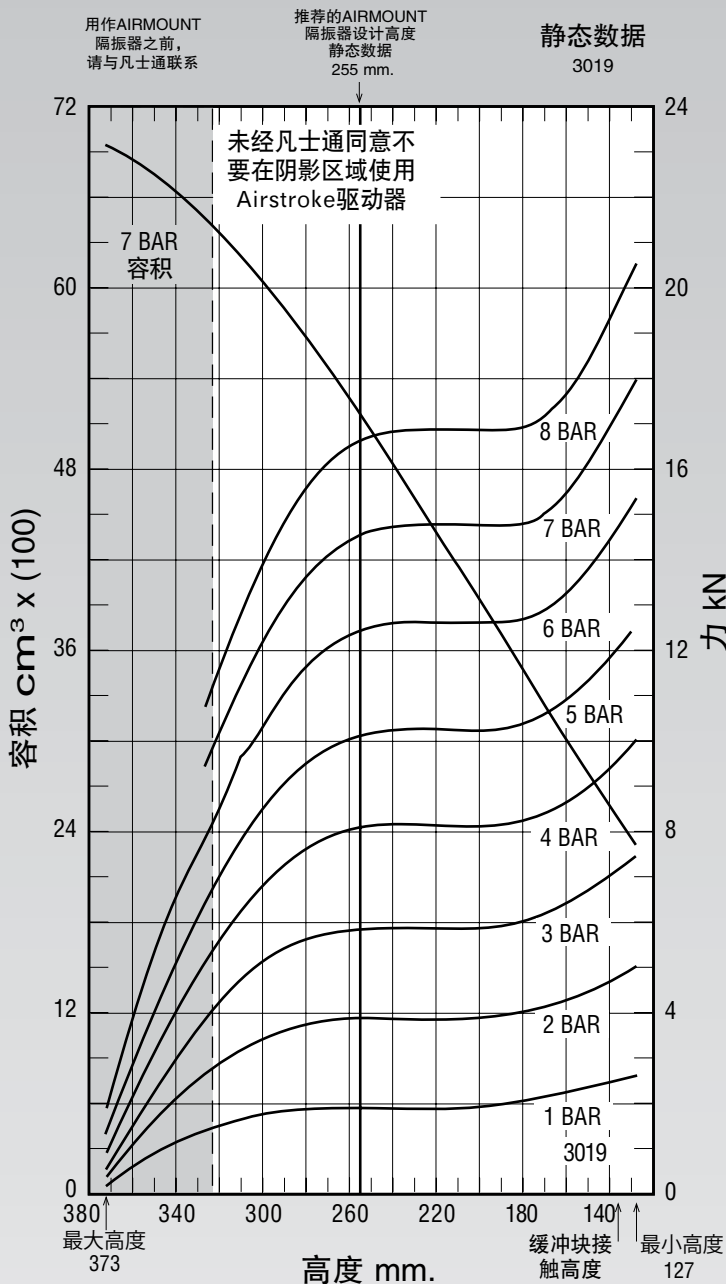

参见第12页关于如何使用此曲线的说明。

总成高度 (mm)	7Bar时容积 (cm³)	7Bar时有 效面积 (cm²)	输出力 kN				
			@ 3 BAR	@ 4 BAR	@ 5 BAR	@ 6 BAR	@ 7 BAR
300	6065	171	5.05	6.70	8.39	10.23	11.94
280	5704	192	5.62	7.45	9.45	11.52	13.45
260	5306	205	5.86	8.00	10.06	12.30	14.36
240	4881	210	5.89	8.15	10.28	12.60	14.73
220	4438	211	5.89	8.15	10.29	12.63	14.76
200	3967	211	5.89	8.15	10.29	12.63	14.76
180	3494	211	5.98	8.19	10.32	12.63	14.76
160	3027	220	6.39	8.59	10.80	13.18	15.37