

注：除非另有说明，所有总成订购号都是缘环气囊。

说明	总成订购号
型号 28 棱颈螺钉铝缘环 (螺钉均匀分布), 45mm 螺钉, 螺母和垫圈	W01-M58-7531
双帘 布层 气囊 轧制板组件, 1/2 暗螺母, 3/4锥管螺纹	见下面的附注
只供橡胶气囊	W01-358-7925
总成重量 .....	8.62 kg.
压瘪到最小高度 (0Bar气压) 时的力	169 N.

说明	总成订购号
型号 201 棱颈螺钉铝缘环 (螺钉均匀分布) 50mm螺钉, 螺母, 垫圈	与Firestone联系
高强度 结构 只供橡胶气囊	W01-358-0201

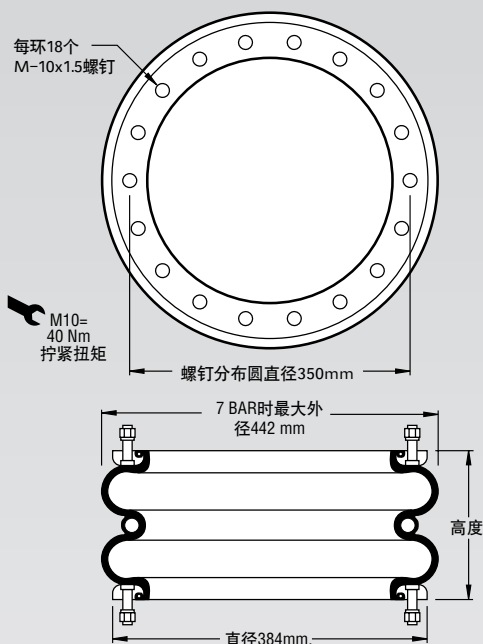

注：图示为缘环气囊。此零件也可提供轧制板结构。参见第11页的说明。

表压 (BAR)	载荷 (kN)	弹簧刚度 (kN/m)	弹簧频率 Hz
3	22.15	295	1.82
4	30.14	376	1.76
5	38.05	460	1.73
6	46.65	542	1.70
7	54.48	618	1.68

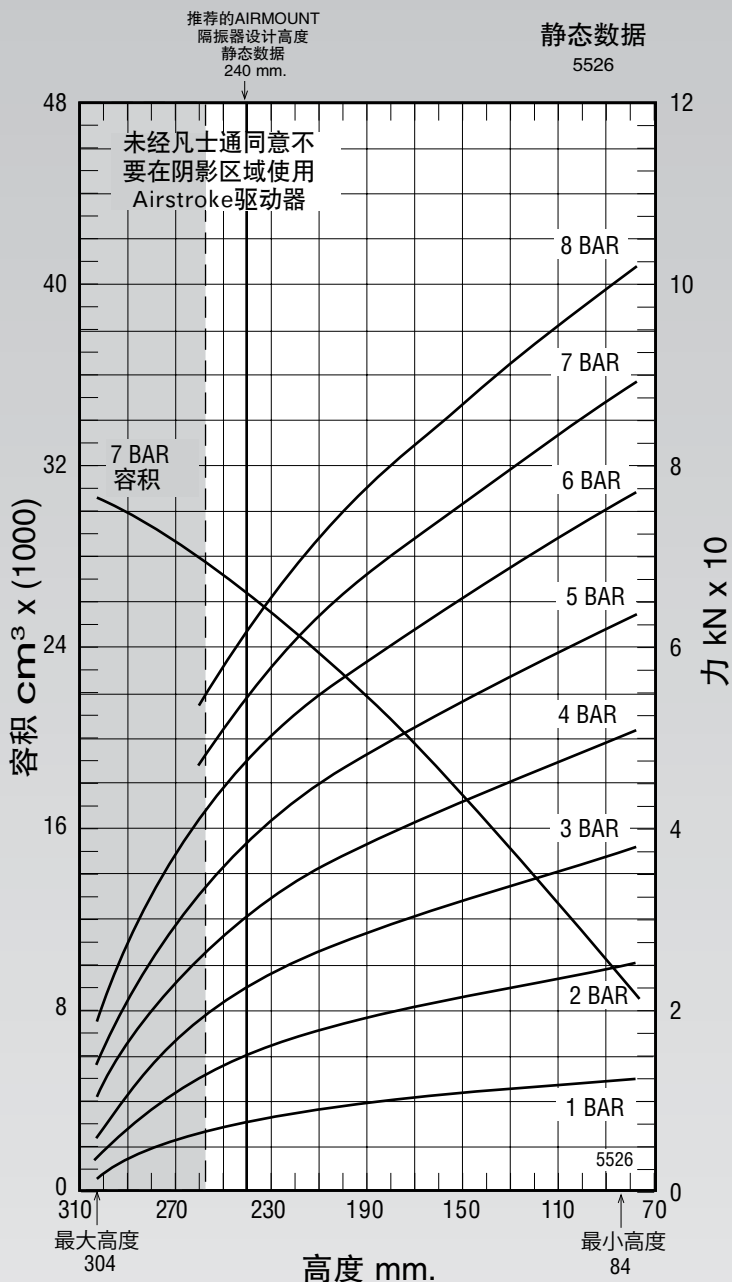

参见第12页关于如何使用此曲线的说明。

总成高度 (mm)	7Bar时容积 (cm³)	7Bar时有 效面积 (cm²)	输出力 kN				
			@ 3 BAR	@ 4 BAR	@ 5 BAR	@ 6 BAR	@ 7 BAR
240	26073	778	22.15	30.14	38.05	46.65	54.48
220	24364	868	25.13	33.95	42.75	52.16	60.76
200	22432	942	27.57	37.08	46.61	56.69	65.96
180	20346	1006	29.58	39.70	49.85	60.54	70.38
160	18120	1062	31.33	42.02	52.74	63.99	74.36
140	15772	1118	32.97	44.25	55.56	67.37	78.24
120	13395	1175	34.68	46.56	58.50	70.87	82.21
100	10932	1231	36.48	48.90	61.43	74.35	86.18