

## FT 330-29 CI

## Dreifaltenbalg

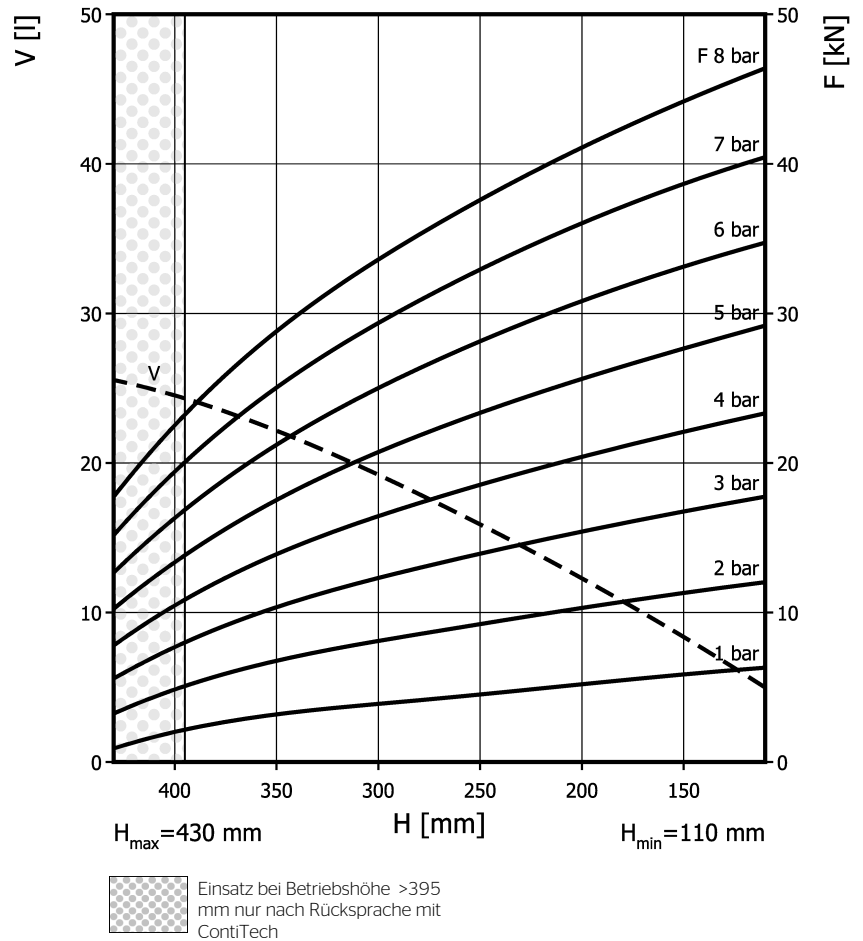
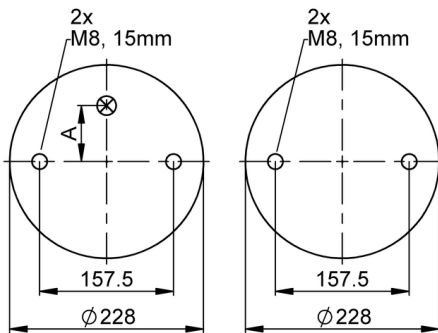
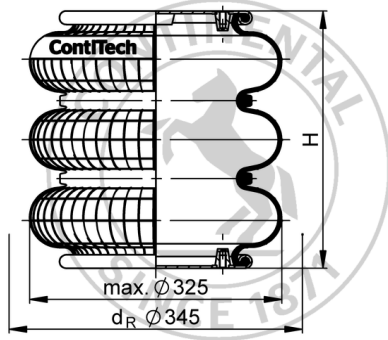

## Bestelldaten

Ausführung	Artikel-Nr.
nur Gummibalg	61833
mit Bördelplatten, G1/4 Luftanschluss A = 73 mm außermittig	61831
mit Bördelplatten, G3/4 Luftanschluss A = 73 mm außermittig	75140
mit Bördelplatten, G1 Luftanschluss A = 66 mm außermittig	61830

Weitere Ausführungen auf Anfrage

## Technische Daten

Minimaldruck	0 bar
Rückstellkraft auf minimale Höhe	≤ 400 N
Gewicht komplett	5,9 kg

## Pneumatische Anwendungen - Statische Kennwerte

Druck p [bar]	Kraft F [kN]							Vol. V [l]
	3	4	5	6	7	8		
Höhe H [mm]								
380	8,75	11,9	15,1	18,4	21,7	25,1	24	
340	10,7	14,4	18,2	22	25,9	29,8	22	
300	12,3	16,5	20,8	25,1	29,4	33,7	19	
260	13,7	18,2	22,9	27,6	32,3	36,9	17	
220	14,8	19,5	24,6	29,6	34,6	39,5	14	
180	15,9	21,1	26,5	31,8	37,2	42,4	11	
140	16,9	22,4	28,1	33,6	39,1	44,7	7,5	



Montagehinweise  
 M8: max. 25 Nm  
 G1/4: max. 25 Nm  
 G1: max. 50 Nm  
 G3/4: max. 50 Nm

Prüfbedingungen: Raumtemperatur / Kraft-Wege-Daten quasistatisch / dynamische Daten bei 1 Hz