

FD 2870-30 RS

双囊式空气弹簧

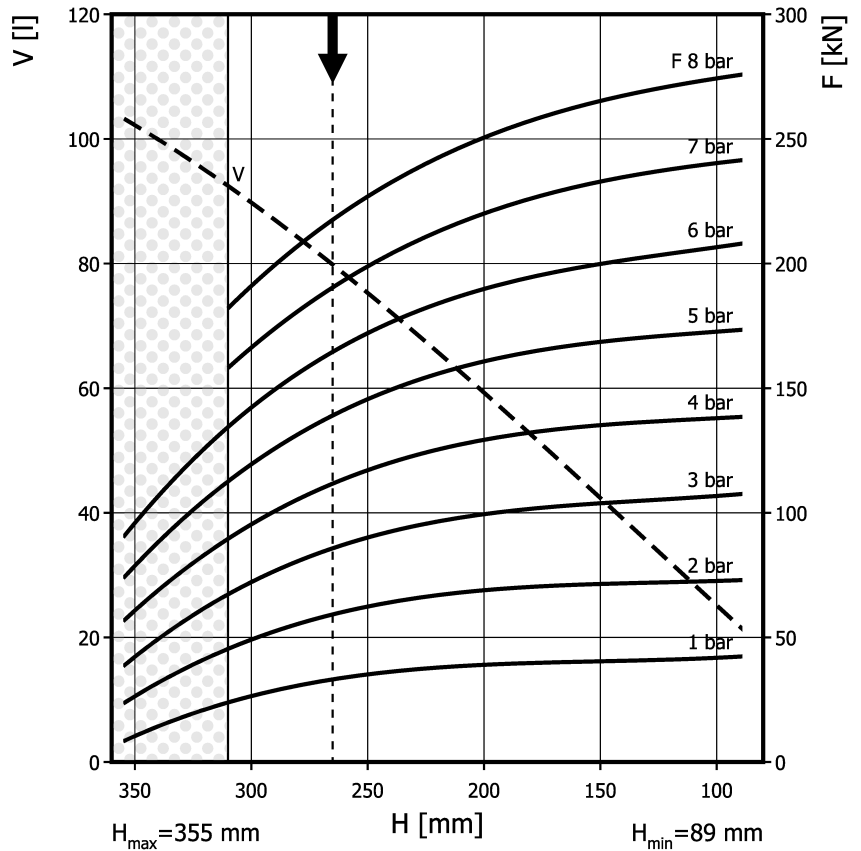
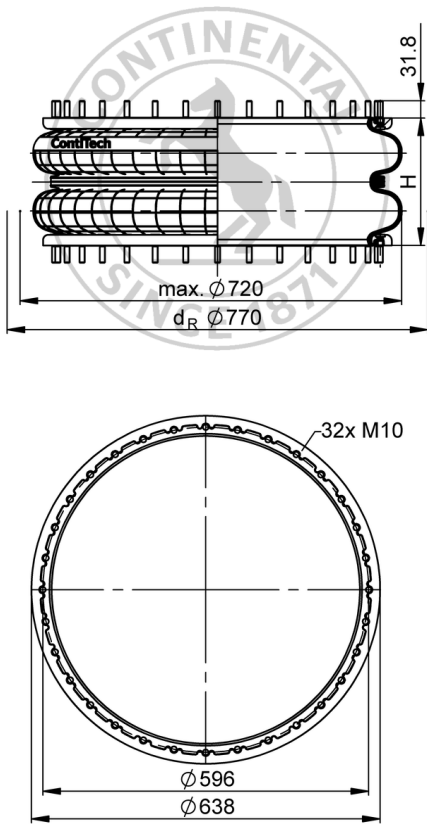

咨询康迪泰克后方可使用圆点区范围，即高度 > 310 mm

隔振应用时的推荐高度：265 mm

订货信息

类型	订货编号
仅波纹管	61789
带压边圈，48mm	61907
带螺母和垫片的螺栓	

其余类型请咨询

技术参数

最小压力	0 bar
至最小高度的回复力	≤ 700 N
总重	15.4 kg

隔振应用 — 动态特征值

设计高度 H: 推荐为 265mm, 最小 245mm

压力 p [bar]	3	4	5	6	7	8	容积 V
力 (载荷) F [kN]	85.2	113.3	138.7	166	190.4	217.6	
弹簧刚度 c [N/mm]	773	985	1178	1390	1553	1770	
固有频率 f0 [Hz]	1.5	1.5	1.5	1.5	1.4	1.4	

气动应用 — 静态特征值

力 F [kN]

压力 p [bar]	3	4	5	6	7	8	容积 V
高度 H [mm]	280	80.9	105	131	156	182	
	240	90.9	118	147	175	203	72
	200	98.4	129	161	189	220	60
	160	104	135	168	199	231	46
	120	107	138	172	205	238	32



安装用扭矩

M10: max. 40 Nm

测试条件室温/压力-高度-静态特征值/动态特征值为1赫兹