

FD 76-14 DS CR

双囊式空气弹簧

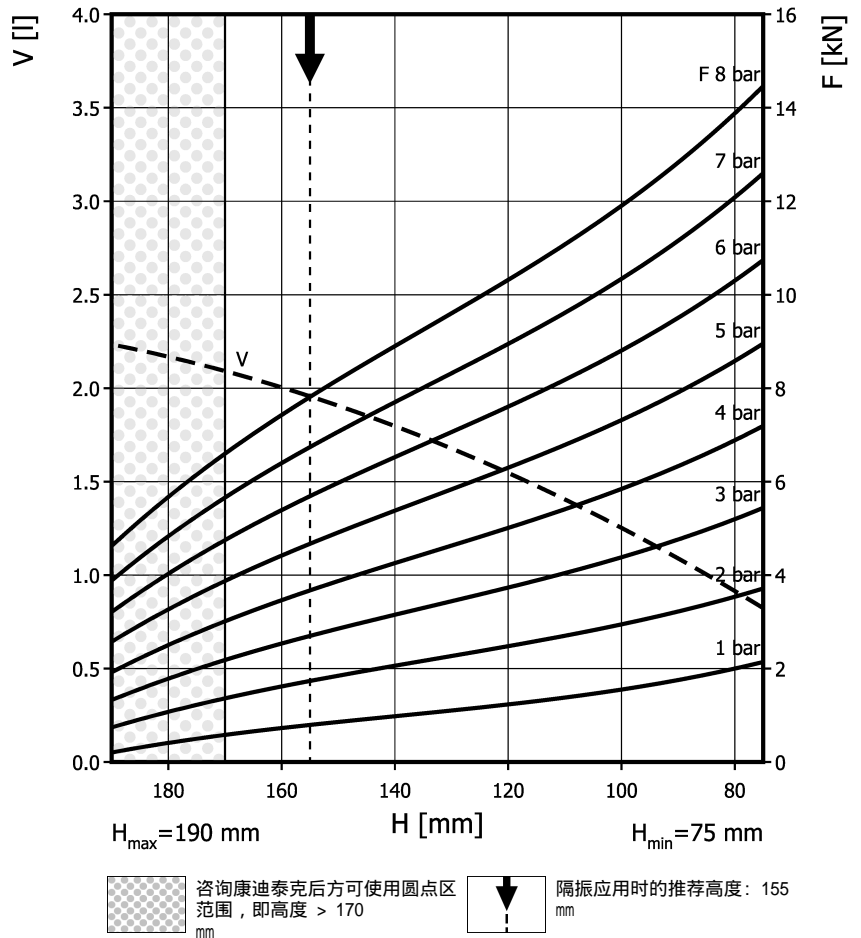
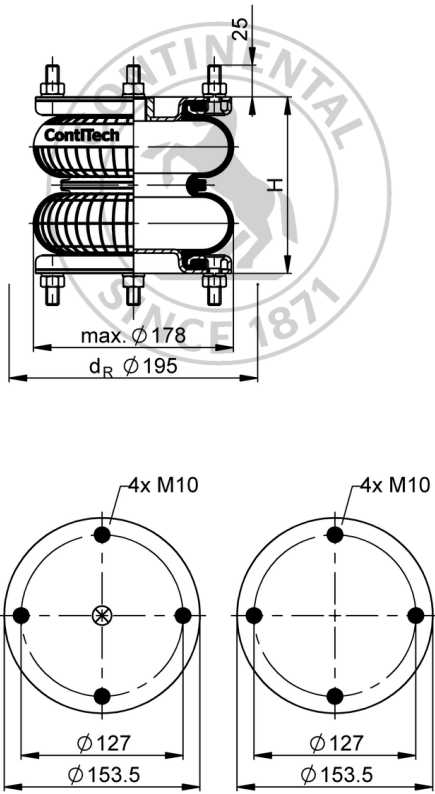

订货信息

类型	订货编号
CR-Rubber bellows, 带可拆卸板, G1/2 偏心	70215
仅波纹管	77215

其余类型请咨询

技术参数

最小压力	0 bar
至最小高度的回复力	≤ 240 N
总重	2.6 kg

隔振应用 — 动态特征值

 设计高度 H : 推荐为 155mm, 最小 145mm

压力 p	[bar]	3	4	5	6	7	8	容积 V
力 (载荷) F	[kN]	2.7	3.7	4.7	5.7	6.7	7.8	
弹簧刚度 c	[N/mm]	65	83	101.5	118.5	136	153	
固有频率 f_0	[Hz]	2.5	2.4	2.3	2.3	2.3	2.2	

气动应用 — 静态特征值

 力 F [kN]

压力 p	[bar]	3	4	5	6	7	8	容积 V
高度 H [mm]	170	2.16	2.98	3.83	4.7	5.59	6.53	
	150	2.85	3.86	4.9	5.96	7.06	8.18	
	130	3.46	4.66	5.88	7.12	8.38	9.67	
	110	4.06	5.43	6.8	8.19	9.62	11.1	
	90	4.74	6.3	7.88	9.47	11.1	12.8	



安装用扭矩

M10: max. 25 Nm

G1/2: max. 25 Nm

测试条件室温/压力-高度-静态特征值/动态特征值为1赫兹