

## SZ 37-10 P02

## 袖式空气弹簧

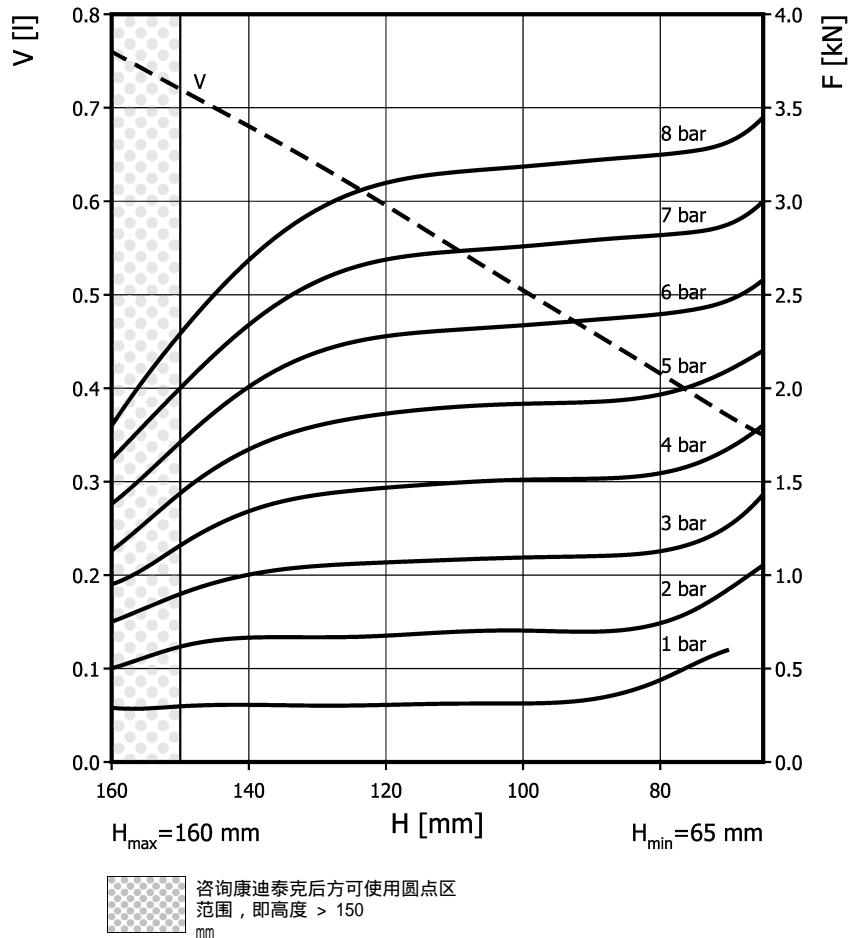
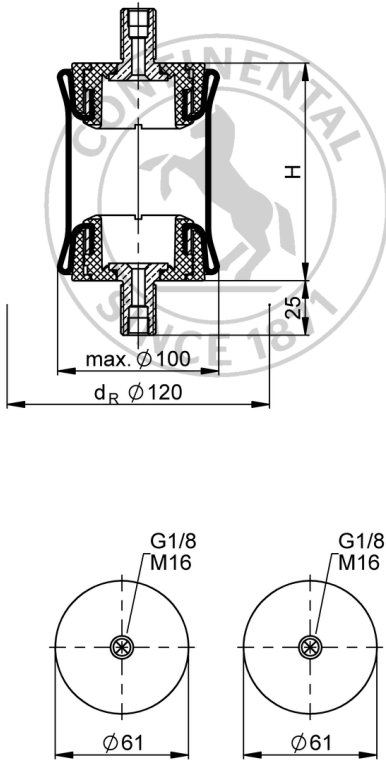

## 订货信息

类型	订货编号
CR-Rubber bellows, 带黄铜管接头, G1/8 偏心 A = 0 mm 偏心	74013

其余类型请咨询

## 技术参数

最小压力	0.9 bar
至最小高度的回复力	$\leq 440 \text{ N}$
总重	0.35 kg

气动应用 — 静态特征值

力 F [kN]

压力 p [bar]	3	4	5	6	7	8	容积 V
高度 H [mm]							
150	0.9	1.16	1.44	1.71	2	2.29	0.72
130	1.05	1.43	1.8	2.19	2.57	2.95	0.64
110	1.08	1.49	1.89	2.31	2.73	3.16	0.55
90	1.11	1.52	1.93	2.36	2.79	3.22	0.46
70	1.27	1.68	2.1	2.47	2.88	3.32	0.37



安装用扭矩

M16: max. 14 Nm

G1/8: 手拧再加扳手拧一圈

测试条件室温/压力-高度-静态特征值/动态特征值为1赫兹